

• Description  
• Beschrijving  
• Description

Touche et picto de raccourci  
Sneltoets en -pictogr.  
Shortcut button and pictogram  
Bedientaste und Menüsymbol  
Tecla y pictograma de acceso directo  
Tecla e pictograma de atalho  
Πλήκτρο και εικονόγραμμα συντόμευσης  
Клавиша и пиктограмма ускоренного доступа  
Kisa yol tuşu ve simgesi  
Parancsikön gomb és piktogram

Scan + / Buscar + / Σάρωση +  
Сканирование + / Targa +  
Keresés +

Entrée auxiliaire / Hulpingang  
Auxiliary input  
Hilfseingang Entrada auxiliar  
Entrada auxiliar  
Βοηθητική είσοδος  
Вспомогательный вход  
Harcis giris  
Kiegészítő bemenet

Scan - / Buscar - / Σάρωση -  
Сканирование - / Targa -  
Keresés -

Touche de raccourci / Sneltoets / Shortcut button  
Bedientaste / Tecla de acceso directo / Tecla de atalho  
Πλήκτρο συντόμευσης / Клавиша ускоренного доступа / Kisa yol tuşu  
Parancsikön gomb

Accès info / Toegang info / Info access / Infosymbol / Acceso a información  
Acesso info / Πρόσβαση σε πληροφορίες / Вызов информации / Bilgi erişimi  
Információ hozzáférés

Alarme / Alarm / Alarma / Alarme / Ευπνητήρι / Аварийный сигнал / Alarm / Riasztás

• Beschreibung  
• Descripción  
• Leírás

Alarme 1  
Alarm 1  
Alarma 1  
Ευπνητήρι 1  
Аварийный сигнал 1  
Alarm 1  
Riasztás 1

• Descrição  
• Περιγραφή

Anneau lumineux pour confirmer les options/paramètres choisis  
Lichtgevende ring om de gekozen opties/instellingen te bevestigen  
Circular indicator light to confirm options/settings selected  
Leuchtring zur Bestätigung der gewählten Optionen/Einstellungen  
Aro luminoso para confirmar las opciones/los parámetros elegidos  
Anel luminoso para confirmar as opções /parâmetros escolhidos  
φωτεινός δακτύλιος για επιβεβαίωση των επιλεγμένων στοιχείων/παραμέτρων  
Кольцо с подсветкой для подтверждения выбранных вариантов/параметров  
Seçilen seçenekleri/parametreleri onaylamaya yarayan ışıklı halka  
Kör alakú jelzőfény a kijelölt beállítások megerősítéséhez.

• Описание  
• Τίτλος

Marche/Arrêt / Aan/uit / Start/Stop / Start/Stop  
Marcha/Parada / Ligar/Desligar / Πορεία/Σταμάτημα  
Пуск/Стоп / Çalıştırma/Durdurma

Confirmation choix ou enregistrement des paramètres choisis  
Bevestiging keuze of registratie van de gekozen instellingen  
Confirm selection or save selected settings  
Bestätigung der Auswahl bzw. Speicherung der gewählten Einstellungen  
Confirmación de la selección o registro de los parámetros elegidos  
Confirmação da escolha ou salvaguarda dos parâmetros escolhidos  
Επιβεβαίωση επιλογής ή καταχώρησης επιλεγμένων παραμέτρων  
Подтверждение выбора или запись выбранных параметров  
Seçilen parametrelerin seçim veya kaydını onaylama  
Kiválasztás vagy kiválasztott beállítás megerősítése

Bouton rotatif / Draaiknop / Rotating button  
Drehknopf / Botón rotativo / Botão rotativo  
Περιστροφικό κουμπί / Ручка поворотная / Döner buton  
Forgatható gomb

Réglage volume / Regeling volume / Volume control  
Lautstärkeregelung / Ajuste volumen / Ajuste de volume  
Ρύθμιση ήχου / Настройка громкости / Ses ayarı  
Hangerőszabályzó

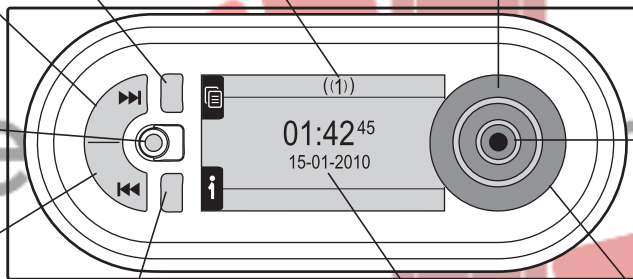

Date/Heure / Datum/tijdstip  
Date/Time / Datum/Uhrzeit  
Fecha/Hora / Date/Hora  
Ημερομηνία/Ωρα / Дата/Время  
Tarih/Saat / Datum/Idő

• Câblage  
• Bekabeling  
• Cabling

HP droit / LS rechts  
Right speaker  
Lautsprecher rechts  
Altavoz derecho / AF direito  
Δεξιό μεγάφωνο  
Правый динамик  
Sağ hoparlör  
Jobb oldali hangszóró

HP gauche / LS links  
Left speaker  
Lautsprecher links  
Altavoz izquierdo  
AF esquerdo  
Αριστερό μεγάφωνο  
Левый динамик  
Sol hoparlör  
Bal oldali hangszóró

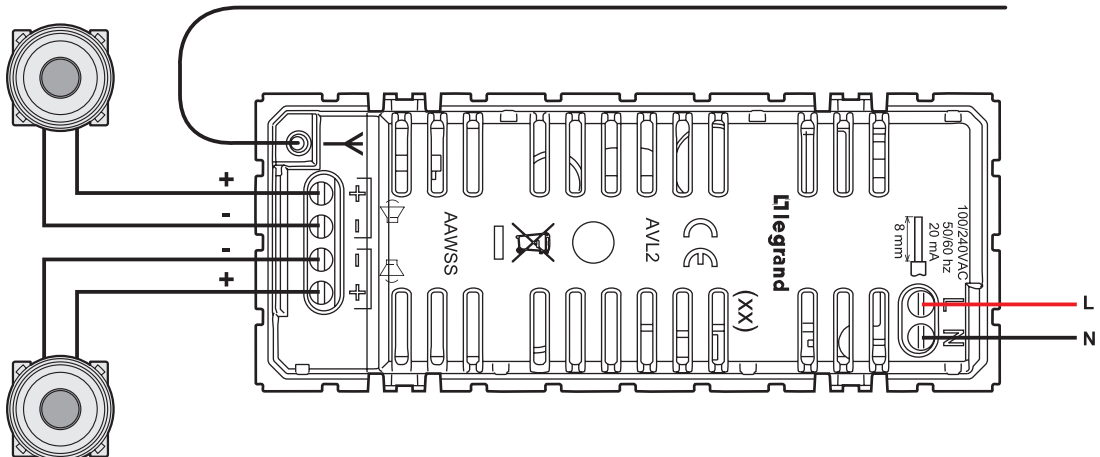

• Verdrahtung  
• Cableado  
• Vezetékezés

• Esquema de ligações  
• Καλωδίωση

• Подключение кабелей  
• Kablolár

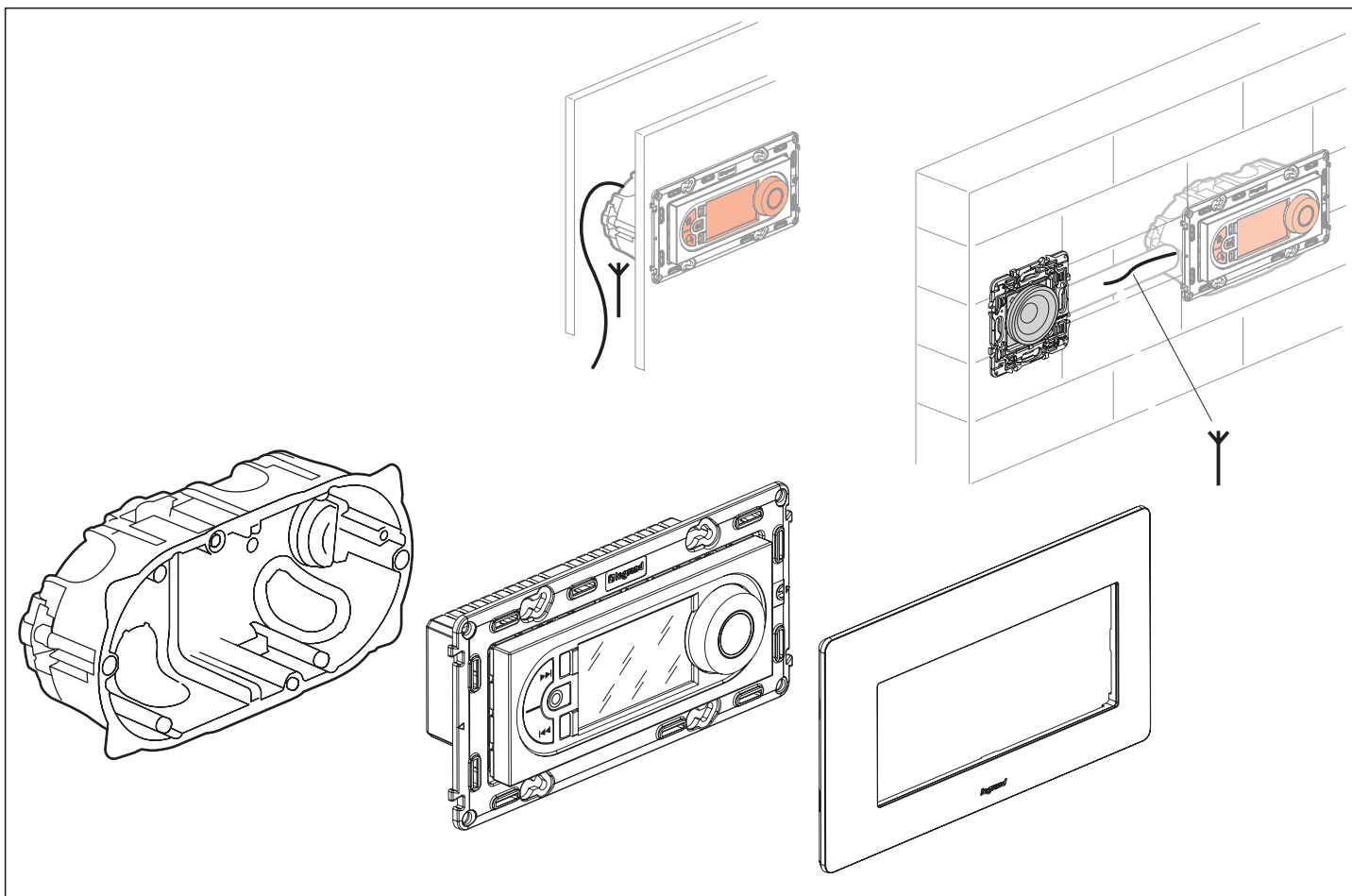

- Légende
- Legende
- Key

- Zeichenerklärung
- Leyenda
- Jelmagyarázat

- Legenda
- Επεξήγηση

- Условные обозначения
- Açıklama

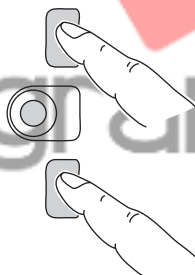

Affiche le menu/Het menu weergeven/Display menu  
Menüaufruf/Mostrar menú/Exibe o menu  
Εμφανίζει το μενού/Показать меню/Μενüýü gösterme/Kijelzés menü



Retour/Terug/Back  
Zurück/Volver/Regresso  
Επιαναφορά/Возврат/Гери/Vissza



Information/Informatie/Information  
Information/Información/Informação  
Πληροφορίες/Информация/Bilgi/Információ

- Paramétrage de la langue
- Instelling van de taal
- Setting the language

- Sprachauswahl
- Ajustes del idioma
- Nyelv beállítás

- Parametrização da língua
- Παραμετροποίηση της γλώσσας

- Настройка языка
- Dil ayarlaması

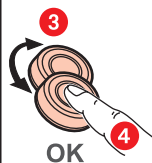
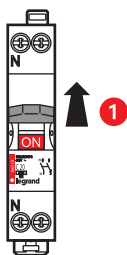

- Paramétrage date et heure
- Einstellung Datum und Uhrzeit
- Parametrização da data e hora
- Настройка даты и времени
- Instelling datum en tijdstip
- Ajustes fecha y hora
- Παραμετροποίηση ημερομηνίας και ώρας
- Tarih ve saat ayarlama
- Setting date and time
- Dátum és idő beállítás

**PARAMETRAGE**  
 LANGUE  
**DATE/HEURE**  
 RECHERCHE AUTO

OK 1

**DATE/HEURE**  
 DATE  
 HEURE  
 HEURE D'ETE

OK 2

**JANVIER 2010**  
 L M M J V S D  
 1 2 3  
 4 5 6 7 8 9 10  
 11 12 13 14 15 16 17  
 18 19 20 21 22 23 24  
 25 26 27 28 29 30 31

OK 3

OK 4

**JANVIER 2010**  
 L M M J V S D  
 1 2 3  
 4 5 6 7 8 9 10  
 11 12 13 14 15 16 17  
 18 19 20 21 22 23 24  
 25 26 27 28 29 30 31

OK 5

OK 6

OK ... 7

**DATE/HEURE**  
 DATE  
**HEURE**  
 HEURE D'ETE

OK 1

**HEURE**  
 01:59<sup>00</sup>

OK 2

OK 3

**HEURE**  
 01:45<sup>00</sup>

OK 4

OK 5

**HEURE**  
 01:45<sup>15</sup>

OK 6

OK ... 7

**DATE/HEURE**  
 DATE  
 HEURE  
**HEURE D'ETE**

OK 1

**HEURE D'ETE**  
 EUROPE  
 ETATS UNIS  
 SANS CHANG

OK 2

OK ... 3

- Paramétrage scan
- Instelling scan
- Scan settings

- Scan-Einstellungen
- Ajustes búsqueda
- Keresés beállítás

- Parametrização scan
- Παραμετροποίηση σάρωσης

- Настройка сканирования
- Ταρата ααηλατα

